

Diès #8

Nouvelles formes d'expressions artistiques

#

Un festival de la ville de Dijon
**DU 3 AU 6
JUILLET 2013**





ÉDITO

Huit ans que la ville de Dijon élabore le festival Dièse en collaboration avec des programmateurs associatifs dijonnais. Huit ans que le festival aborde des formes toujours renouvelées et cherche à éveiller la curiosité des publics.

Du 3 au 6 juillet, les artistes s'installent dans le centre historique de notre ville et font résonner le patrimoine de manière singulière. Un autre point de vue, sensible ou provocateur, mais qui ne peut laisser indifférent est porté à notre regard.

Cette édition, plus sonore que jamais s'engage sur les voix chantées, scandées, percussives, de proximité ou en multi-diffusion, qu'elles prennent racine dans un beat-box en vogue ou dans les profondeurs de nos réminiscences tribales.

Une édition qui invente son langage pour mieux le partager. Pour vivre un moment de connexion avec la ville.

Comme chaque année Dièse vous donne rendez-vous pour des concerts rue de la Chouette. Des groupes en émergences venus d'Allemagne, d'Angleterre ou encore d'Irlande nous baignent dans l'ambiance conviviale du festival. Vous êtes invités à assister à la projection de court-métrages insolites cour de Flore ou encore à vous laisser porter par les expositions et les installations au Palais des Ducs.

Depuis sa création l'accessibilité est un axe majeur du festival. Gratuit, l'événement offre à chacun la possibilité de découvrir, innover et s'amuser. La Ville de Dijon, à travers ce festival, met en place des actions de médiation et d'intégration auprès des personnes en situation de handicap, aussi bien dans le public que dans les équipes organisatrices parce que la culture doit être avant tout partagée.











Je vous souhaite à tous un bon festival, qu'il soit riche en plaisirs et découvertes.

François REBSAMEN







Maire de Dijon
Sénateur de la Côte d'Or
Président du Grand Dijon

AGENDA















Mercredi 3 juillet

HORAIRE	PERFORMANCE/ANIMATION	LIEU	DURÉE	ACCESSIBILITÉ	PAGE
16H00	#IPI	PLACE DARCY	3H	  	7
17H00	CONCERT PÉDAGOGIQUE DU BIONIC ORCHESTRA	COUR DE FLORE	1H15	 	17
17H00	SONOPLUIE	CENTRE-VILLE	2H	 	15
17H00	AMBITUS	HÔTEL DE VOGÜÉ	30 MIN	 	16
18H30	AMBITUS	HÔTEL DE VOGÜÉ	30 MIN	 	16
19H00	GRAMME	RUE DE LA CHOUETTE	1H	  	24/25
20H30	CORPUS VOXUM	HÔTEL DE VOGÜÉ	1H	 	19
21H30	WORLD OF SPANKIDZ	COUR DE FLORE	1H30	 	23
23H00	BIONIC ORCHESTRA	COUR DE FLORE	1H30	 	17















Jeudi 4 juillet

HORAIRE	PERFORMANCE/ANIMATION	LIEU	DURÉE	ACCESSIBILITÉ	PAGE
17H00	SONOPLUIE	CENTRE-VILLE	2H	 	15
17H00	AMBITUS	HÔTEL DE VOGÜÉ	30 MIN	 	16
18H30	AMBITUS	HÔTEL DE VOGÜÉ	30 MIN	 	16
19H00	HUNTER AS A HORSE	RUE DE LA CHOUETTE	1H		24/25
20H30	RITUEL CYBORG	SALLE DES ÉTATS	1H30		18
20H30	CORPUS VOXUM	HÔTEL DE VOGÜÉ	1H	 	19
22H00	FOCAL LOCAL 3	COUR DE FLORE	3h		23

Vendredi 5 juillet

HORAIRE	PERFORMANCE/ANIMATION	LIEU	DURÉE	ACCESSIBILITÉ	PAGE
17H00	SONOPLUIE	CENTRE-VILLE	2H	 	15
17H00	AMBITUS	HÔTEL DE VOGÜÉ	30 MIN	 	16
18H30	AMBITUS	HÔTEL DE VOGÜÉ	30 MIN	 	16
19H00	LE MÉLANGE	RUE DE LA CHOUETTE	1H		24/25
20H00	AMBITUS	HÔTEL DE VOGÜÉ	30 MIN	 	16
20H30	MULTIVOX	HÔTEL DE VOGÜÉ	1H	 	20
21H30	LES SCIES CHANTANTES...	COUR DE FLORE	30 MIN	 	21
22H00	DEUTSCH EXPERIMENTALFILM	COUR DE FLORE	2H	 	23

Samedi 6 juillet

HORAIRE	PERFORMANCE/ANIMATION	LIEU	DURÉE	ACCESSIBILITÉ	PAGE
10H00	SONOPLUIE	CENTRE-VILLE	2H	 	15
17H00	SONOPLUIE	CENTRE-VILLE	2H	 	15
17H00	AMBITUS	HÔTEL DE VOGÜÉ	30 MIN	 	16
18H30	AMBITUS	HÔTEL DE VOGÜÉ	30 MIN	 	16
19H00	LAST DAYS OF 1984	RUE DE LA CHOUETTE	1H	  	24/25
20H00	AMBITUS	HÔTEL DE VOGÜÉ	30 MIN	 	16
20H30	MULTIVOX	HÔTEL DE VOGÜÉ	1H	 	20
21H00	OH MY GOD WHAT A DORMROOM	CROUS MARET	3H30		27
21H00	OH MY GOD IT'S TECHNO MUSIC	CROUS MARET	3H30		28/29

Expositions 3, 4, 5 et 6 juillet

HORAIRE	EXPOSITION	LIEU	ACCESSIBILITÉ	PAGE
DE 10H00 À 18H00	LE DAMASSAMA	SALLE DES ÉTATS	 	9
DE 10H00 À 21H00	ISSUE	HÔTEL DE VOGÜÉ	  	10
DE 8H00 À 17H30	VENTRILOQ	HALLES DU MARCHÉ	 	11
DE 9H30 À 18H30	MOUVEMENT ARRÊTÉ	CHAPELLE DES ÉLUS	 	12
DE 22H00 À 1H00	#DIESE	COUR DE FLORE/CROUS MARET	  	13

MÉDIATION PUBLICS HANDICAPÉS

 Manifestation accessible aux personnes sourdes et malentendantes.

 Manifestation accessible aux personnes aveugles, non voyantes, mal voyantes.

 Manifestation accessible aux personnes à mobilité réduite.

 Manifestation accessible aux personnes à mobilité réduite avec accompagnement.

 Médiation en langue des signes en direction des personnes sourdes.

LES LIEUX DU FESTIVAL



CROUS MARET

3 Rue du Docteur Maret

SALLE DES ÉTATS ET COUR DE FLORE

Hôtel de ville, Place de la Libération

CHAPELLE DES ÉLUS

Office de tourisme, 11 Rue des Forges

HALLES DU MARCHÉ

Rue Odebert

HÔTEL DE VOGÜÉ

8 Rue de la Chouette

DIÈSE OUVRE TOI !



MERCREDI 3 JUILLET DE 16H00 À 19H00

#IPI

Sur une proposition de « 5 Majeur »

Pour ouvrir le festival, spectateurs et artistes de Dièse deviendront les acteurs d'un clip. Tel le tournage d'un film, un réalisateur vous guidera avec son porte-voix, de la Place Darcy jusqu'à la rue de la chouette. Dans la foulée un montage sera réalisé et le clip diffusé sur l'écran géant de la cour de Flore à minuit. Dièse#8 est maintenant lancé !

Devenez figurants ! Dress code 70'.



INTERPRÉTARIAT EN LSF ASSURÉ

PLACE DARCY | GRATUIT

REGARDE COMME ÇA DIÈSE !



DU 22 JUIN AU 6 JUILLET
TOUS LES JOURS, SAUF LE LUNDI, DE 10H00 À 18H00

LE DAMASSAMA

[INSTALLATION VISUELLE ET SONORE]

Par Léonore Mercier | Sur une proposition de Why Note

Amphithéâtre de bols tibétains, le *Damassama* réserve au visiteur la place de chef d'orchestre, initiateur par sa gestuelle de réactions instrumentales, grâce à des capteurs de mouvements invitant à un cheminement musical personnalisé. De simples auditeurs, nous devenons instrumentistes et créateurs de l'univers sonore. Les vibrations pénètrent le corps et nous incitent à écouter le monde dans une réalité spirituelle dont nous sommes les auteurs instantanés.



HÔTEL DE VILLE | SALLE DES ÉTATS
TOUT PUBLIC | GRATUIT

DU 22 JUIN AU 6 JUILLET
TOUS LES JOURS, SAUF LE LUNDI, DE 10H00 À 18H30
ET JUSQU'À 21H00 DU 3 AU 6 JUILLET

ISSUE

[INSTALLATION PLASTIQUE]
Par Julia Morlot

Un nouveau conte étrange s'installe entre le sol et le plafond et prend son envol.
Une somptueuse échappée d'oies sauvages traverse la pièce à la recherche
d'une issue.

HÔTEL DE VOGÜÉ | SALLE DES GARDES
TOUT PUBLIC | GRATUIT

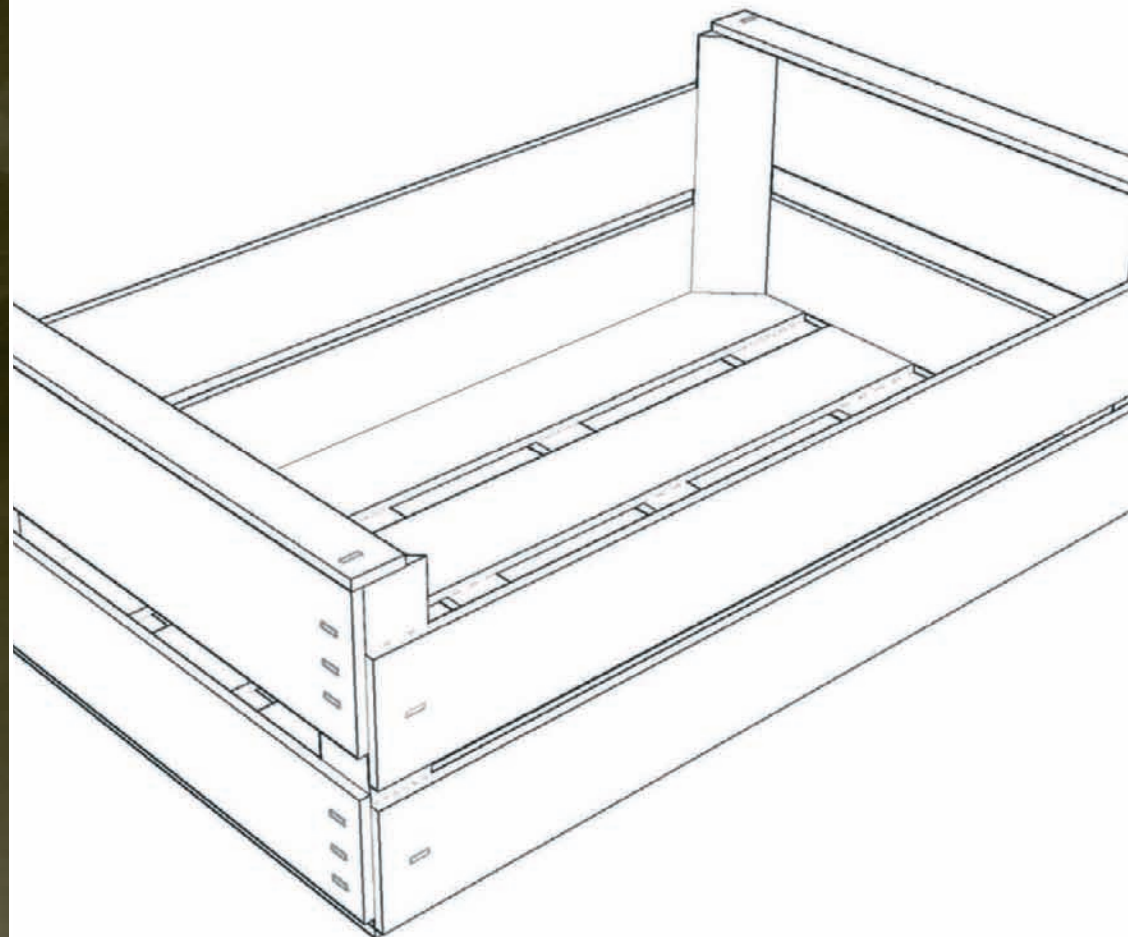

DU 3 AU 6 JUILLET DE 8H00 À 17H30

VENTRILOQ

[INSTALLATION PLASTIQUE ET SONORE]
Par Antoine Dumont et Marion Golmard

Un ventriloque est un illusionniste qui fait parler son ventre au sens étymologique.
Ventriloq est une sculpture impressionnante installée dans les halles du marché.
Un travail de mémoire, des générations d'anecdotes... *Ventriloq* c'est le cœur
d'une ville qui bat racontée par la bouche de ceux qui la nourrissent.



HALLES DU MARCHÉ | GRATUIT



DU 3 AU 6 JUILLET DE 9H30 À 18H30

MOUVEMENT ARRÊTÉ

[INSTALLATION VIDÉO]

Par Cécile Féraud

Mouvement arrêté est une vidéo performance qui met en perspective une danse spontanée et ressentie par un travail sur le corps et son identité. C'est un moment d'image et de son, durant lequel chacun peut éprouver et modeler un instant d'intimité, qui se passe là où le regard sur l'autre n'ose plus. Les danseurs amateurs de l'activité « Danse ta Musique » animé par l'Espace Socio-culturel de l'association Acodège sont les acteurs de cette performance.

OFFICE DE TOURISME | CHAPELLE DES ÉLUS
GRATUIT

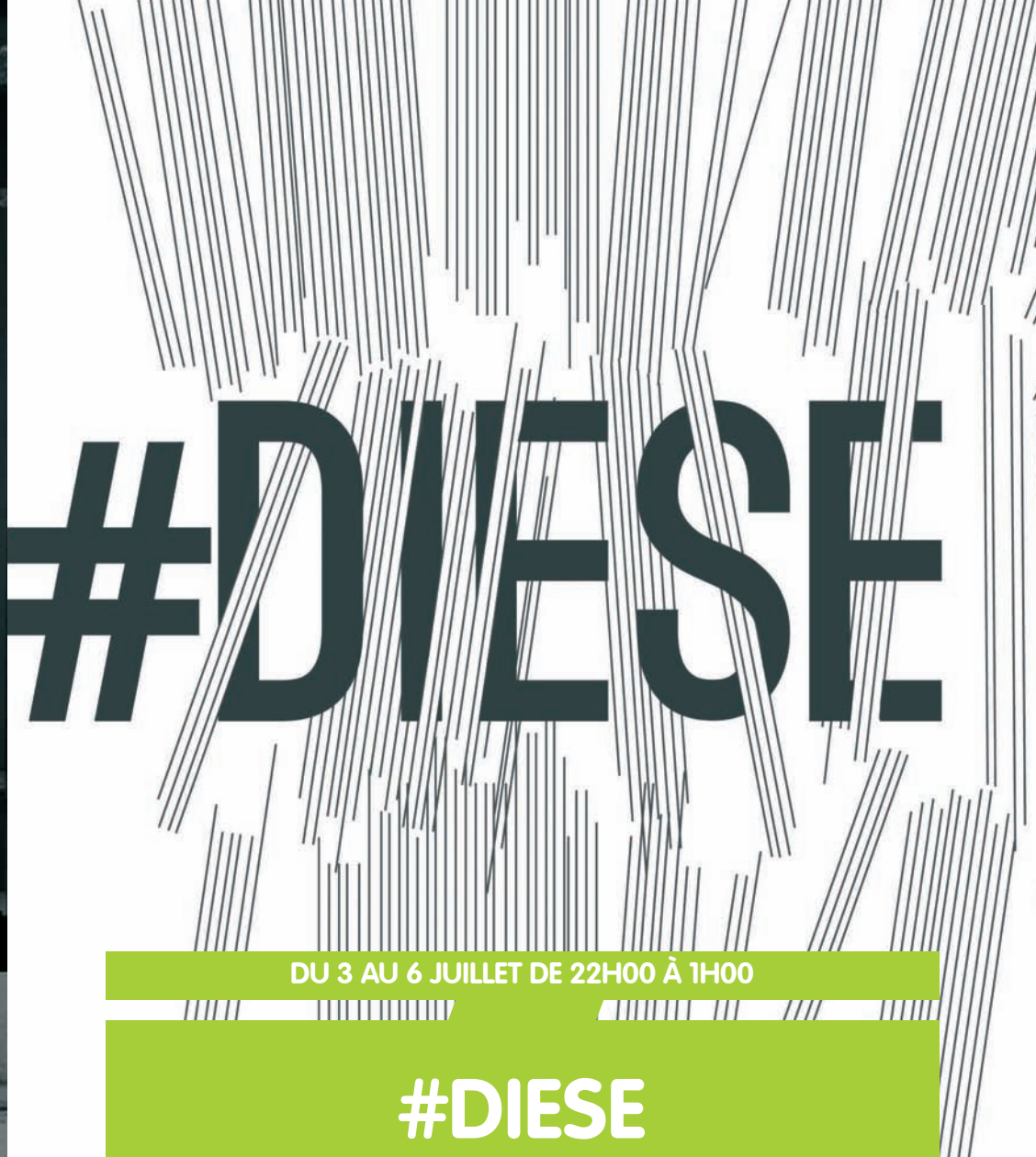

DU 3 AU 6 JUILLET DE 22H00 À 1H00

#DIESE

[INSTALLATION INTERACTIVE]

Par Jean-Philippe Morat

#diese est une installation interactive évoluant au gré des «twitt» échangés autour du mot clé diese. À travers cette installation numérique, Jean-Philippe Morat interroge la notion de réseau social pour imaginer un territoire du festival Dièse et dresser une cartographie mouvante et dynamique des mots échangés par les festivaliers.



COUR DE FLORE, SAUF LE 6 JUILLET AU CROUS MARET
GRATUIT

C'EST COMPLÈTEMENT DIÈSE !



DU 3 AU 6 JUILLET
DE 17H00 À 19H00 | DE 10H00 À 12H00 LE SAMEDI 6 JUILLET

SONOPLUIE

[DÉAMBULATION SONORE]

Par Digital Samovar

Création in-situ, *SonoPluie* est une déambulation sonore révélant la part d'invisibilité du paysage. Doté de technologies mobiles, le parapluie géo-localisé est une véritable interface entre vous et votre environnement direct. Le parapluie à la main et les écouteurs sur les oreilles, vous explorez intimement un territoire sonore en 4 dimensions (X, Y, Z, Temps), sans cesse en mouvement, qui s'adapte à votre marche, vos perceptions, votre curiosité. Des sources sonores vous guident dans votre exploration. Vous devenez acteur du spectacle qui vous entoure en suivant les échappées de votre imaginaire.



CENTRE-VILLE | GRATUIT
RÉSERVATION OBLIGATOIRE



DU 3 AU 6 JUILLET DE 17H00 À 17H30, DE 18H30 À 19H00
ET DE 20H00 À 20H30 LES 5 ET 6 JUILLET

AMBITUS

[PERFORMANCE]
Par Michaël Santos

Ambitus est un dispositif scénique et auditif. Au cœur de l'installation de Julia Morlot (*Issue*), installez-vous confortablement, et laissez vous dériver au gré des improvisations vocales audibles dans un casque.

Ambitus a pour but d'envelopper et d'emmener l'auditeur dans une visite sonore des possibles de la voix dans ses moindres détails.

HÔTEL DE VOGÜÉ | SALLE DES GARDES | GRATUIT



MERCREDI 3 JUILLET DE 23H00 À 00H30

BIONIC ORCHESTRA

[PERFORMANCE]
Sur une proposition de Zutique Productions

Bionic Orchestra est une création musicale, visuelle et interactive mêlant human beatbox et nouvelles technologies. Imaginé par EZRA, beatboxer avant-gardiste, cet orchestre du 3^{ème} type amène le spectateur à côtoyer les voies de l'immersion et du contrôle sensitif grâce à un système son en multi-diffusion et un programme piloté par Iphone. Les deux beatboxers, EZRA et L.O.S, créent sur scène de la matière sonore qu'ils transforment en orchestrations envoûtantes et percussives.

CONCERT PÉDAGOGIQUE DU BIONIC ORCHESTRA

MERCREDI 3 JUILLET DE 17H00 À 18H15

Ce concert pédagogique vous permet d'aborder autant la discipline du beatbox (boîte à rythmes humaine), que les outils technologiques, la démarche artistique, et l'environnement du spectacle du *Bionic Orchestra*. Chacun des membres de l'équipe peut ainsi partager ses connaissances et répondre à vos questions.



COUR DE FLORE | GRATUIT

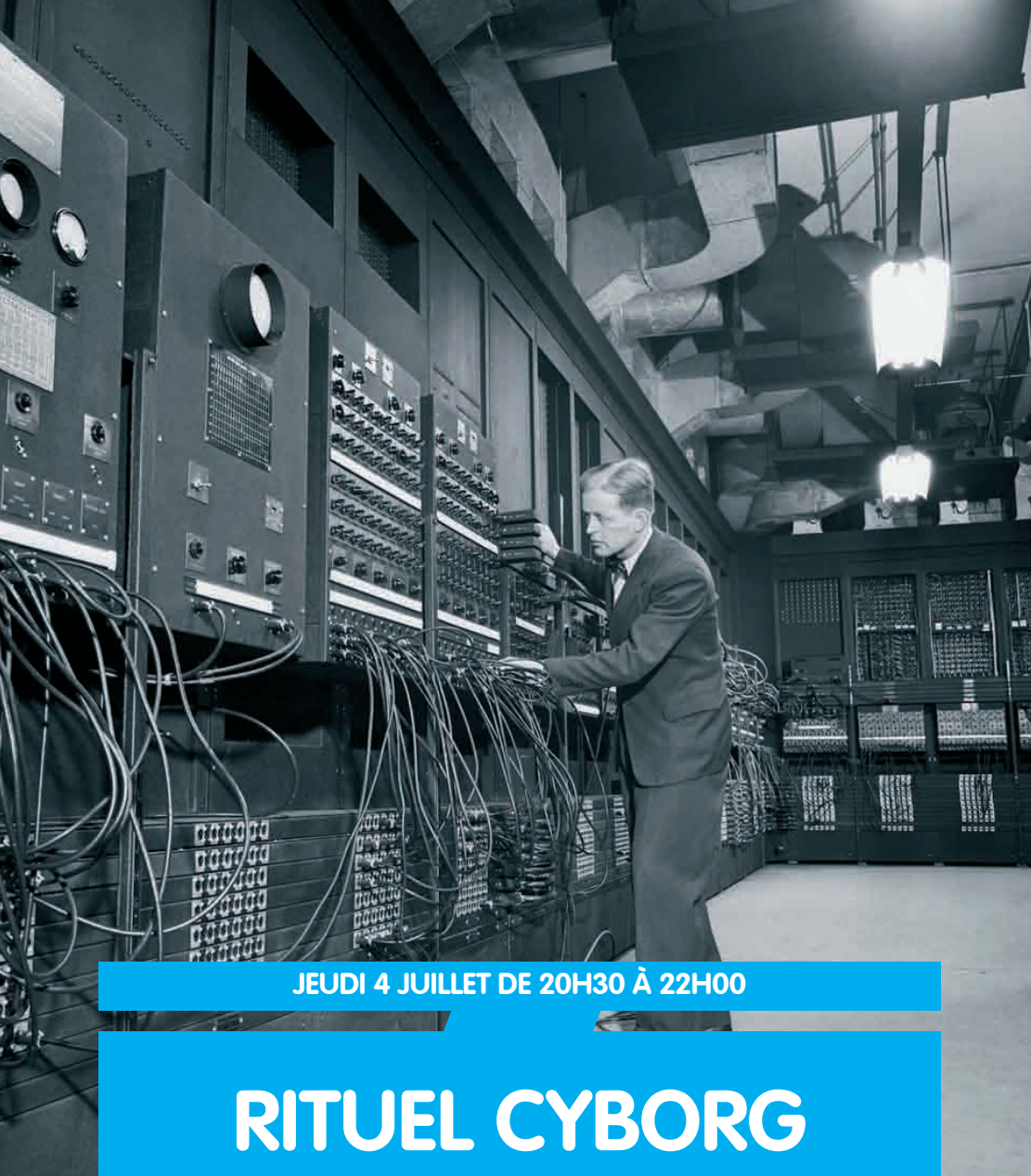

JEUDI 4 JUILLET DE 20H30 À 22H00

RITUEL CYBORG

Sur une proposition de la Vapeur
En collaboration avec Octarine Productions

Pour essayer de comprendre un peu plus « le pourquoi du comment » de l'informatique musicale et du champ de la cybernétique, La Vapeur et Octarine Productions ont proposé à Frédéric Voisin de mener une série d'ateliers. D'avril à juin, une dizaine de musiciens et curieux du son se frottent aux techniques de traitement, de contrôle et de manipulation de la matière sonore ! Résultat de cette initiation et aventure collective, *Rituel Cyborg* est une création sonore qui prend en compte les spécificités de la Salle des États dans le processus de composition musicale.

HÔTEL DE VILLE | SALLE DES ÉTATS | GRATUIT



DU 3 AU 4 JUILLET DE 20H30 À 21H30

CORPUS VOXUM

[CONCERT PERFORMANCE]
Par Christine Bertocchi et Michaël Santos

Une femme et un homme entament un dialogue de percussions corporelles et vocales, de langages imaginaires, entrecoupés d'envolées lyriques, qui entraînent le spectateur dans un voyage onirique légèrement baroque à la croisée de la chorégraphie de geste et de la musique orale. Chaque pièce, composée par le duo, met en jeu des choix rythmiques et mélodiques singuliers et laissent une large place à l'improvisation.

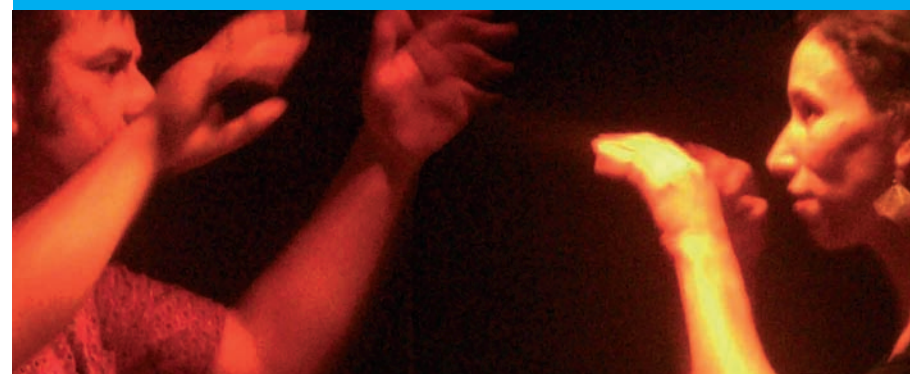

COUR ARRIÈRE DE L'HÔTEL DE VOGÜÉ | GRATUIT

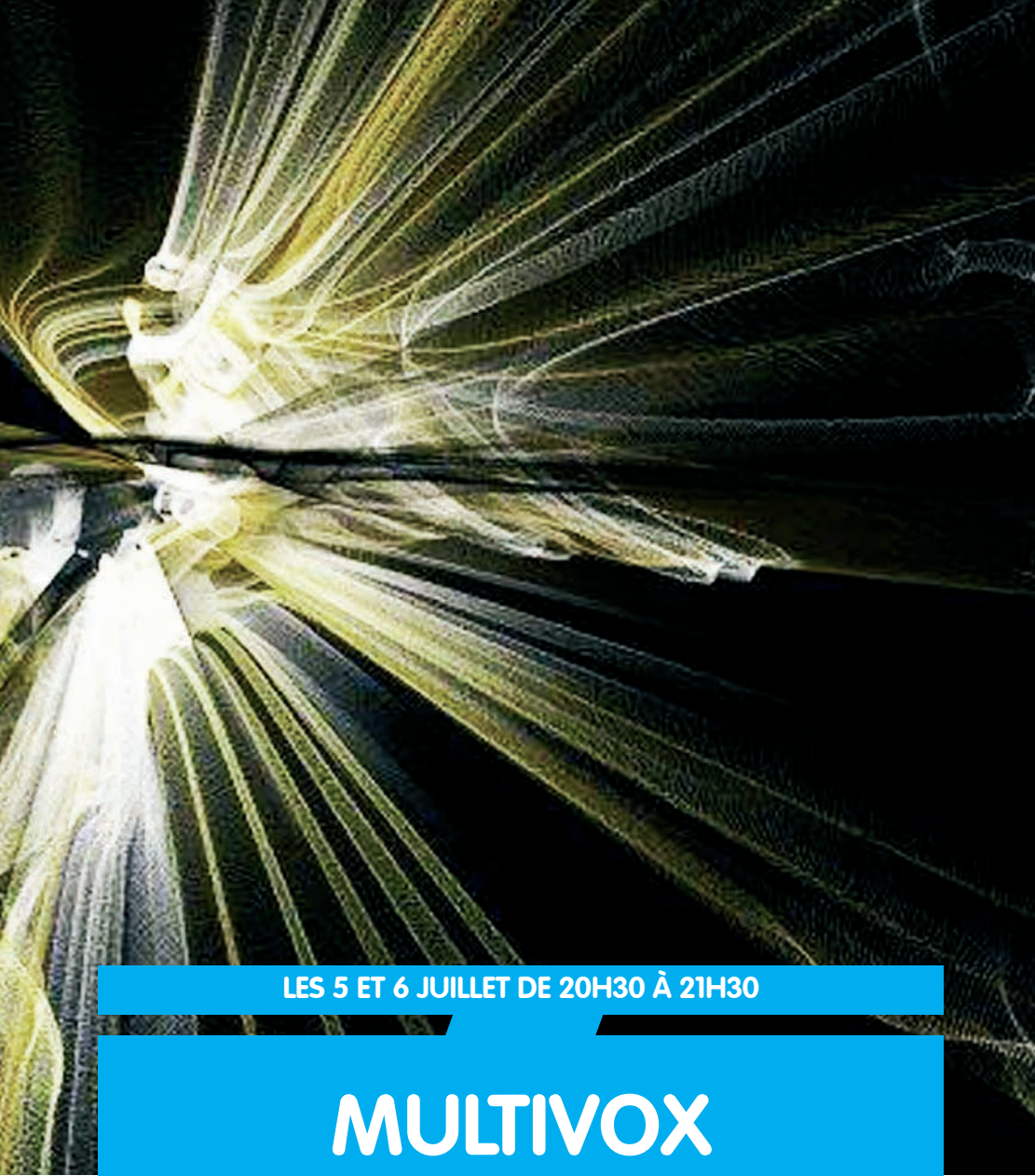

LES 5 ET 6 JUILLET DE 20H30 À 21H30

MULTIVOX

[PERFORMANCE SONORE]

Par Christine Bertocchi, Phil Minton, Boris Darley

Pour *Multivox*, les voix de Christine Bertocchi et Phil Minton tissent un parcours vocal fait d'explorations sur le timbre et la matière sonore de la voix, de recherches sur les registres extrêmes et les usages extra-européens de la voix, de jeux rythmiques. La variété de leurs possibilités vocales et de leurs imaginaires musicaux plongent les spectateurs dans une suite musicale relayée par un travail de traitement, transformation et reprise en multi-diffusion, généré par Boris Darley.

COUR ARRIÈRE DE L'HÔTEL DE VOGÜE | GRATUIT



VENDREDI 5 JUILLET DE 21H30 À 22H00

LES SCIES CHANTANTES DES FRÈRES MESSERSCHMITT

[JEU MUSICAL]

Deux virtuoses bavarois de la scie musicale, accompagnés de leur pianiste polonais, jouent les grands tubes de variété allemande et internationale des années 60 à nos jours. Au public de reconnaître les morceaux dans un blind test frénétique. Le vainqueur gagne une soirée avec Antoine Gauthier, célèbre animateur radio.



COUR DE FLORE | GRATUIT

ON SE PREND UN DIÈSE ?

POUR VOTRE CONFORT ET POUR PARTAGER UN MOMENT DE CONVIVIALITÉ, DEUX BUVETTES SONT MISES EN PLACE DURANT LA PÉRIODE DU FESTIVAL : RUE DE LA CHOUETTE DE 17H À 21H ET COUR DE FLORE DE 21H À MINUIT. ALORS, VOUS PRENDREZ BIEN UN PTIT DIÈSE ?

À LA FOIS DÉCOR, MAIS AUSSI SIGNALÉTIQUE, LA SCÉNOGRAPHIE DU FESTIVAL, PROPOSÉE PAR LE COLLECTIF A4 DESIGNERS, PLONGE LES VISITEURS COMME LES ACTEURS AU CŒUR D'UN VRAI-FAUX DÉCOR QUI S'EXPÉRIMENTE. LE DÉCOR A ÉTÉ EN PARTIE RÉALISÉ AVEC L'ESPACE SOCIOCULTUREL ACODÈGE, NOTAMMENT AVEC L'HABILLAGE DE TABLES.

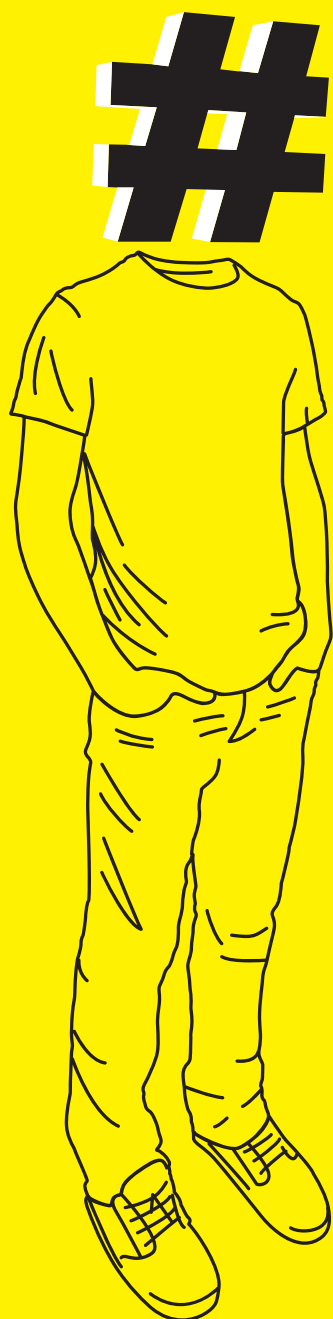

DU 3 AU 5 JUILLET

LES PROJECTIONS VIDÉO



WORLD OF SPANKIDZ MERCREDI 3 JUILLET DE 21H30 À 23H00

SpanKidz est un collectif artistique réunissant vidéastes, cinéastes, animateurs, graphistes, sound designers, musiciens et producteurs dont l'objectif commun est de réaliser des films funs, trashes, désinvoltes, cons... mais pas que ! À chaque nouveau film, ils passent d'un univers à un autre, repoussant les limites de l'hyper impasse. Ils s'essaient à tous les supports et à tous les formats et naviguent désormais dans des galaxies de projets délirants...

World of SpanKidz est précédé de la vidéo *Les Doigts contre-attaquent*. Il s'agit d'un court métrage pensé, filmé et monté par les vidéastes amateurs de l'Espace Socioculturel Acodège sous la direction artistique de Sophie Poudroux (association Pin'up Grrrls) dans les murs de la maison de quartier de Fontaine d'Ouche.

FOCAL LOCAL 3 JEUDI 4 JUILLET DE 22H00 À 1H00

Pour la troisième année du cabaret vidéo, le festival Dièse souhaite montrer le peps de la jeune création et propose à un large public de découvrir les projets vidéo d'étudiants d'écoles d'art.

FOCAL LOCAL

Pendant 2h, ce sont une dizaine d'étudiants de l'École Nationale Supérieure d'Art de Dijon qui diffusent leurs œuvres et expliquent en direct leurs démarches. Ce focus nous laisse entrevoir la diversité et la qualité de la nouvelle génération d'artistes.

GLOBAL GROOVE, FESTIVAL VIDÉO DES ÉCOLES D'ART DU GRAND EST

Le 5 avril dernier, après deux jours de festival organisé par l'École Nationale Supérieure d'Art de Dijon en partenariat avec le cinéma Eldorado, le Prix de la Ville de Dijon, d'une valeur de 1000€ a été remis à Shan Gao, étudiant à l'École Nationale Supérieure d'Art de Nancy pour sa vidéo *La Conversation*, retenue par un jury de professionnels.

La Conversation de Shan Gao [3mn53]

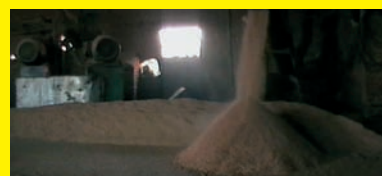

DEUTSCH EXPERIMENTALFILM

Sur une proposition de Plan 9
VENDREDI 5 JUILLET
DE 22H00 À 00H00

Une dose d'Allemagne, une dose d'image et ça donne le Deutsch experimentalfilm, 1h30 à vous laisser envahir par l'étrangeté d'un cinéma peu connu, peu diffusé et pourtant si intéressant. Des cybers escargots de Philip Artus à l'araignée reine de Jan Bitzer, en passant par le cosmonaute le plus fou de l'univers, vous apprécierez le mélange des genres et l'étrangeté des réalisateurs allemands.

Snail Trail de Philipp Artus

[Allemagne, 2012, 3mn]

Break | through side 1 de Philipp Artus

[Allemagne, 2011, 5mn30]

Yuri lennon's on alpha 46 de Anthony Vouardoux

[Allemagne / Suisse, 2009, 15mn]

Loom de Jan Bitzer, Ilija Brunck, Csaba Letay,

Fabian Pross et Tom Weber

[Allemagne, 2010, 5mn]

Sonntage 3 de Jochen Kuhn

[Allemagne, 2012, 14mn]



ACCESSIBLE AUX PERSONNES
SOURDES ET MALENTENDANTES
POUR «DEUTSCH EXPERIMENTALFILM»
UNIQUEMENT

COUR DE FLORE | GRATUIT

DU 3 AU 6 JUILLET DE 19H00 À 20H00

LES CONCERTS

Sur des propositions de Guls Productions et de la Maison Rhénanie-Palatinat



GRAMME

MERCREDI 3 JUILLET

Gramme, semble-t-il, s'est trompé d'époque, mais qui s'en soucierait à l'écoute jubilatoire de leur album aux titres revigorants : de *Factory* à *99 records*, de *Gang Of Four* au *Tom Tom Club* ? James Murphy (Lcd Sound System) et Hot Chip sont fans de leur Disco aux accents funk et punk ! Venez les découvrir...



HUNTER AS A HORSE

JEUDI 4 JUILLET

Influencée tant par le psychédélisme que par le macabre, la musique de Hunter as a Horse est un voyage astral aux frontières mouvantes. De Stephen King à Nina Simone, en passant par Chopin, Clive Barker, Jimi Hendrix, Johnny Cash ou encore Spindrift de Jan Bartell.



LE MÉLANGE

VENDREDI 5 JUILLET

Le Mélange offre un spectacle unique qui allie rap multilingue, chant soul et divers styles de danse (breakdance, classique, africaine, dancehall, modern jazz) le tout composant un mélange harmonieux. Les artistes sont réunis pour la première fois pour une représentation unique à l'Expo Lingua de Berlin. Les retours sont élogieux et de nombreuses offres de tournées leur sont proposées par différentes Majors. Les cinq membres savaient dès lors qu'ils devaient unir leurs talents pour ne former qu'un seul groupe.



LAST DAY OF 1984

SAMEDI 6 JUILLET

Last Days of 1984 est un duo tout droit venu de Dublin. Leur musique trippée et psychédélique a un objectif avoué : faire danser ! Influencés par la musique synthétique et les sons produits dans l'euphorie électronique des années 90, ils ont joué avec Tune-Yards, John Maus, Ital, Dan Deacon, D/R/U/G/S, Django Django, Beirut ou encore Battles. Leur premier album *Wake up to the waves* est sorti à l'été 2012 sur le label Osaka.



UNIQUEMENT POUR GRAMME
ET LAST DAY OF 1984

RUE DE LA CHOUETTE | GRATUIT

ON DIÈSE TOUTE LA NUIT ?



SAMEDI 6 JUILLET DE 21H00 À 00H30

OH MY GOD WHAT A DORMROOM !

[SOIRÉE DE CLÔTURE]

Sur une proposition de Police records

De nombreux acteurs culturels dont Octarine crew, A-traction records, Sabotage, Paranoiak records, Beard'ing, Risk, Police records, Radio dijon campus et les artistes Skylab, Fukkk Offf et Janski Beeeats occuperont les chambres de la résidence universitaire du Crous Maret. Chacun sa chambre pour le plaisir de tous. Déambulez dans les couloirs puis entrez dans l'intimité des univers graphiques et sonores des artistes. La tonalité est décontractée, l'ambiance chaleureuse et l'esprit à la fête.

RÉSIDENCE UNIVERSITAIRE CROUS MARET | GRATUIT

SAMEDI 6 JUILLET DE 21H00 À 0H30

OH MY GOD IT'S TECHNO MUSIC !

[SOIRÉE DE CLÔTURE]

Sur une proposition de Police records



Après avoir déambulé et découvert de nombreux univers, le label Police records vous présentera son dernier projet « Oh My God It's Techno Music ! ».

Une compilation pour laquelle le label Dijonnais a joint ses forces au collectif allemand de Hambourg OMGITM Records, pour faire un tour d'horizon de la scène électronique actuelle conjugée au streetwear. Pour l'occasion, Dièse & Police records ont décidé d'inviter : FUKKK OFFF, JANSKI BEEEATS et SKYLAB.

FUKKK OFFF

Derrière un pseudo faussement provocateur : Fukkk Offf, se cache le producteur Bastian Heerhost. Entre electro et techno, élevé à la rave depuis tout petit, depuis sa chambre de Hambourg, le garçon s'est imposé comme une référence de la scène techno internationale, privilégiant une musique où les basses claquent, les beats bastonnent, et l'électro grésille.



JANSKI BEEEATS Feat. Balloon

Janski Beeeats est le projet du musicien et dessinateur Jansé. Sacré « découverte électro » du Printemps de Bourges en 2010, il est le mastermind de l'univers visuel de Janski, mais également l'homme sous le masque. Janski Beeeats est un personnage de manga survolté, un electro hero, un amoureux des synthés et des jeux vidéos 80's.

Sur scène, armé tantôt d'une guitare, tantôt d'un synthé, il bidouille les sons, s'agite dans tous les sens, arborant un visage apocalyptique. Le monstre n'est désormais plus seul sur scène, il profite actuellement des supers-pouvoirs de l'Ours bleu Ballon à la batterie !

Entre chiptunes, mélodies synthétisées et beats frénétiques, assistez à ce live d'une sonorité surpuissante, mais aussi d'un visuel magique et immersif qui vous transporte dans la bande dessinée...



SKYLAB

Avec son univers Catchy, le duo dijonnais Skylab dégage un son electro rock énergique. Revendiquant ses influences Punk et Darkwave, Skylab envoie sa puissance au travers d'une rythmique soutenue, d'une fat bass et d'une voix féminine agressive et sensuelle. Roland, Korg et Moog s'élancent sur un kick embrasé autour d'une scénographie contemporaine intégrant la vidéo projection. Révélé au public lors du festival Novosonic en 2012 aux côtés de Lotus Plaza, Ladylike Lily, Melody's Echo Chamber, Au Palais ou encore Young Magic.

RÉSIDENTIE UNIVERSITAIRE CROUS MARET | GRATUIT



Dièse

LA MÉDIATION



Pour la deuxième année consécutive, la Ville de Dijon souhaite offrir et permettre une plus grande accessibilité aux publics fragilisés en mettant en place, avec les associations 1,2,3 Cité Cap et Les Souffleurs de Mots, une médiation spécifique.

1,2,3 Cité Cap est une structure qui vise à rendre accessible des événements culturels en direction des personnes en situation du handicap. Un accueil en LSF (Langue des Signes Française) et des parcours adaptés sont proposés tout au long du festival au public sourd. Une vidéo de présentation en LSF est disponible sur le site du festival.

Les Souffleurs de Mots est une association qui vise à rendre accessible les spectacles vivants aux personnes malvoyantes et aveugles. L'association est chargée d'activer son réseau afin de proposer un accompagnement spécifique aux différentes structures à caractère social de la Ville et de ses alentours, ceci afin d'accueillir les publics au mieux et de la manière la plus adaptée possible.

Le programme du festival est agrémenté de pictogrammes relatifs à l'accessibilité des personnes en situation de handicap (moteur et sensoriel) dans les différents lieux et pour l'ensemble des spectacles accueillis lors du festival (voir légende page 4).

CONTACTS
1,2,3, CITÉ CAP
Anne Chevalme | annechevalme@123citecap.fr
LES SOUFFLEURS DE MOTS
Juliette Soulat | j.soulat@free.fr

L'Espace Socioculturel de l'association Acodège est un dispositif qui a pour finalité de favoriser l'insertion sociale des personnes souffrant d'isolement par l'accès à la Culture. Ancré dans la Cité, l'Espace Socioculturel installe une majorité de ses actions au sein de structures de droit commun, au plus près des réalités du milieu ordinaire. Les pratiques amateurs favorisent la participation à des événements locaux mettant en lumière les capacités des participants, à l'image de ce qui est proposé sur Dièse. Au-delà des handicaps ou des difficultés ce sont des œuvres qui sont données à voir offrant au public l'opportunité de reconstruire certaines représentations.

CAFÉ SIGNES
Le Café Signes se déroulera, en partenariat avec l'association MOOD (la Main, l'Oeil et l'Oreille de Dijon), le mercredi 3 juillet de 18h00 à 21h00, jour d'ouverture du festival, rue de la Chouette. Le Café Signes est un moment d'échanges entre sourds et entendants dans un lieu de convivialité et l'occasion de présenter les événements accessibles de la programmation en LSF au public sourd.



IMPRIMÉ EN FRANCE

Dièse

INFORMATIONS PRATIQUES ET PARTENAIRES

www.festivaldiese.com | www.dijon.fr



Dièse#8, un festival de la ville de Dijon



BUREAU D'INFORMATION ET RÉSERVATIONS

Du 18 juin au 6 juillet inclus
Tous les jours, sauf le lundi, de 10h à 18h30
(et jusqu'à 21h du 3 au 6 juillet)

Hôtel de Vogüé | 03 80 74 53 33

CRÉDITS

ÉDITEUR
Ville de Dijon

AFFICHE & PROGRAMME
Photographies et illustration de Matthieu Chêneby,
artiste associé pour la deuxième année consécutive
www.matthieu-cheneby.com

Maquette : Benoît Gaillard (*Magma Bourgogne*)

IMPRESSON
Vidonne

www.festivaldiese.com © 2013

CRÉDITS PHOTOS
Tous droits réservés

AMBITUS & ISSUE : © Louise Vayssié / BIONIC ORCHESTRA : © Ezra JANSKI BEEEATS : © Julien Mokrani - Alexis Guerneau Rieutor LE DAMASSAMA : © Le Fresnoy / MOUVEMENT ARRÊTÉ © Cécile Férard SKYLAB : © Matthieu Begel / SONOPLUIE : © Pierre Planchenaull MÉDIATION : © Sylvain ESPÉ

DÉPLACEMENTS

Pour vous rendre à Dijon, rendez-vous sur le site du Conseil Régional de Bourgogne : www.mobigo-bourgogne.com.

Mobigo vous donne toutes les informations relatives au transport public et alternatif comme le covoiturage de la région Bourgogne.



Pour vos déplacements sur Dijon et son agglomération les transports Bus et Tram du réseau Divia sont à votre disposition. www.divia.fr



Pour circuler pendant le festival nous vous recommandons le vélo. www.velodi.net

PARTENAIRES PUBLICS



PARTENAIRES PRIVÉS



PARTENAIRES MÉDIATION



PARTENAIRES MÉDIATIQUES





Diès 

www.fetivaldiese.com

03 80 74 53 33
www.dijon.fr